

Двері міжкімнатні
ТЕРМОПЛАСТ ПЛЮС

КАТАЛОГ 2016



Вікна
ТЕРМОПЛАСТ +
Двері



Особливості міжкімнатних дверей компанії «Термопласт плюс»

- ▶ Дотримання останній тенденцій у виробництві
- ▶ Сучасні тенденції в дизайні
- ▶ Екологічно чисті матеріали
- ▶ Широка палітра кольорів
- ▶ Покращена звукоізоляція
- ▶ Захист від протягів
- ▶ Можливість виготовлення дверей за індивідуальним замовленням.

Модель 1 «КОРОНА»



Модель 2 «ЛЮЧІЯ»



Модель 3 «ОРХІДЕЯ»



Модель 4 «ЛІАНА»



Модель 5 «КАПРИЗ»



Модель 6 «КАРОЛІНА»



Модель 7

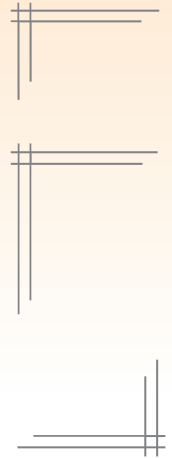
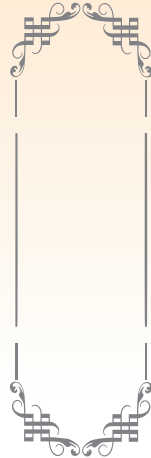

1

2

3

Модель 8



1



2

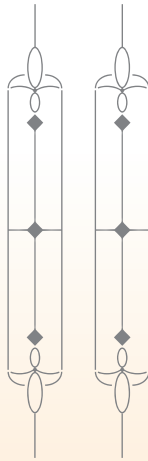

3



Модель 9

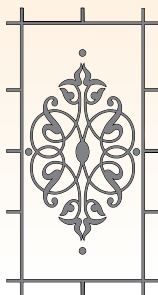

1



2

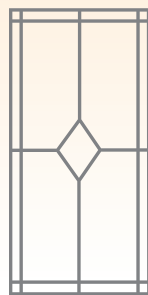

3

Модель 10

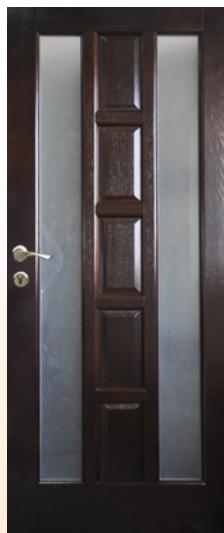

Модель 11



Шпон Fine-Line



Модель 20



Модель 21



Модель 22



Модель 23



Модель 24



Модель 25



Модель 26



Модель 27



Модель 28



Модель 29



Коробочний брус 2100x75x35

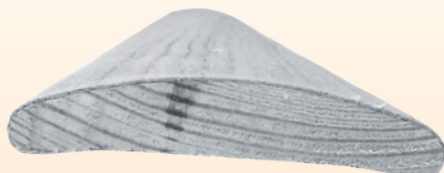

Коробочний брус 2140x70x12

Двері міжкімнатні МДФ

Компанія «Захід Фасад» пропонує міжкімнатні двері з МДФ. Аббревіатура МДФ — калька з англійської, скорочення MDF — MediumDensityFiberboard (деревостругана плита середньої щільності). Особливості технології виробництва МДФ полягають в тому, що цей матеріал виготовляється з висушених деревних волокон, оброблених сполучними речовинами, і сформованих у вигляді плити з наступним гарячим пресуванням (щільністю 700-870 кг/м.куб.). МДФ - екологічно чистий матеріал.

Ми облицьовуємо МДФ плити ПВХ плівкою, лакуємо та патинуємо, зовні такі двері виглядають, як двері з дорогоцінної деревини. Двері МДФ мають кращі показники вологостійкості та механічні характеристики, ніж двері з натурального дерева.

Ще одна особливість дверей МДФ — їхня стійкість до різних грибків і мікроорганізмів, що робить їх гігієнічними і безпечними в побуті. Завдяки конструкції дверного блоку (чверть і коробка з ущільнювачем) такі двері запобігають протягам і забезпечують кращу звукоізоляцію. Дверне полотно може бути, як засклеєне, такі глухе.

Ми виготовляємо двері стандартних і нестандартних розмірів, можливе виконання малюнків замовника.

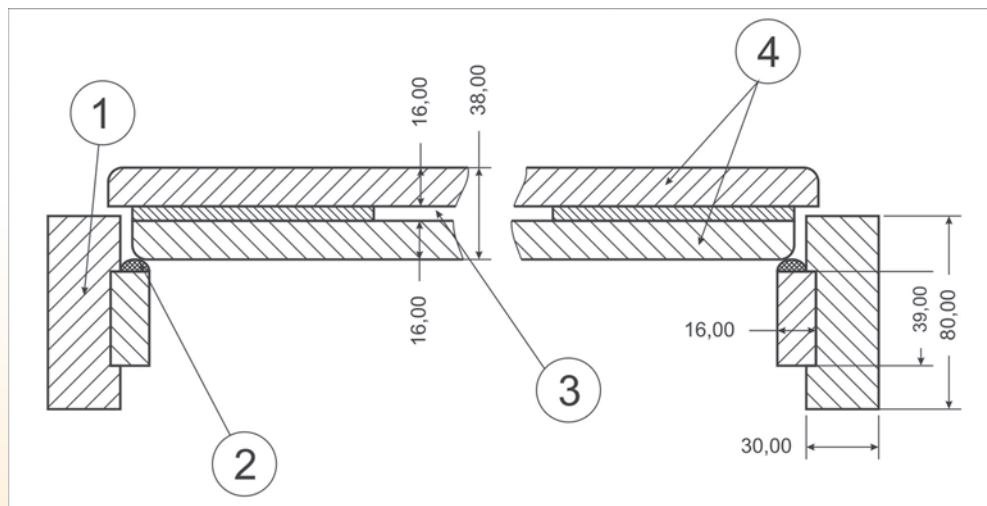

1 - Дверна коробка
 2 - Ущільнювач

3 - Шахта для скла
 4 - Дверне полотно



Ф3-1

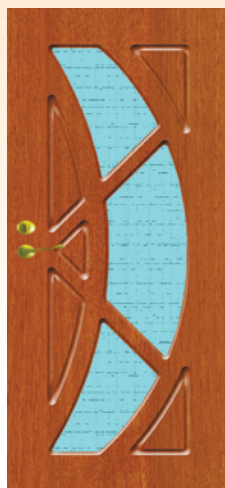

Ф3-2

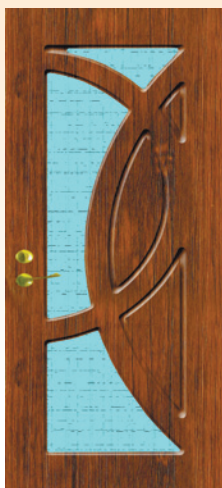

Ф3-3



Ф3-4



Ф3-5

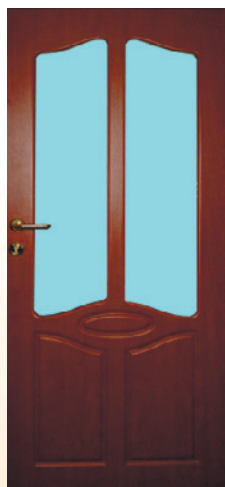

Ф3-6



Ф3-7



Ф3-8



Ф3-9



Ф3-10



Ф3-11



Ф3-12



Ф3-13



Ф3-14



Ф3-15



Ф3-16



Ф3-17



Ф3-18



Ф3-19



Ф3-20



Tesla AL-171 AB



Tesla AL-100 BP

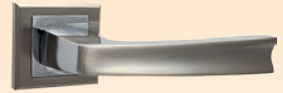

Tesla A5-07 SN/CP

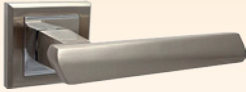

Tesla ZS 03 SN/CP



Tesla ZN 175 MAB



Tesla ZN 175 (804) SN/BP



USK Z-60106



USK Z-60068



USK Z-60042



USK Z-50060



Ручки на планці з механізмом



Tesla



Механізм Tesla



Механізм Tesla



Механізм AGB

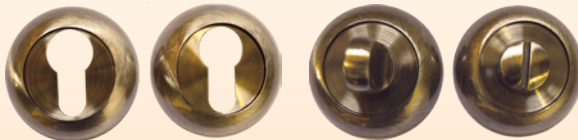

Накладки Tesla



Переваги співпраці з компанією «Термопласт плюс»

- ▶ власне виробництво;
- ▶ виготовляємо більше,
ніж ??? шт. дверей за зміну;
- ▶ продаємо гуртом та в роздріб;
- ▶ індивідуальний підхід
до кожного клієнта;
- ▶ гарантія якості на продукцію;
- ▶ тисячі задоволених клієнтів в рік.

«ТЕРМОПЛАСТ ПЛЮС»

КОНТАКТИ:

Україна, Львівська обл., Дрогобицький район,
смт. Меденичі, вул Дрогобицька, 11

тел/факс: (03244) 70-333, 70-654

e-mail: termoplast_dveri@ukr.net

ЗАМОВЛЕННЯ ПРИЙМАЮТЬСЯ ЗА НОМЕРОМ:

(067) 340-84-04